

# GAP

## CONNECTEUR POUR TERRASSES

### DEUX VERSIONS

Disponible en acier inoxydable A2 | AISI304 pour une excellente résistance à la corrosion (GAP3) ou en acier au carbone zingué (GAP4) pour de bonnes performances à un coût réduit.

### ÉCARTEMENTS ÉTROITS

Convient pour la réalisation de planchers avec des écartements entre les lames de faible épaisseur (à partir de 3,0 mm). La fixation est effectuée avant le positionnement de la lame.

### WPC ET BOIS DURS

Convient pour les lames avec rainure symétrique comme les lames en WPC ou les lames en bois à haute densité.

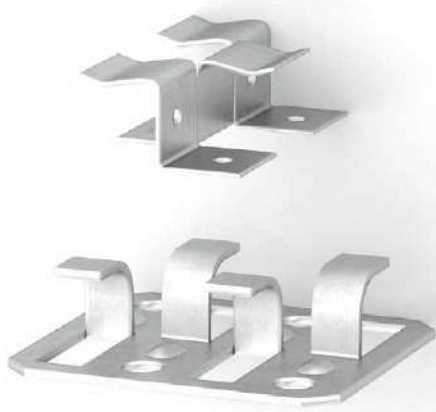

### CARACTÉRISTIQUES

UTILISATION PRINCIPALE	écartements d'épaisseur réduite
LAMES	fraisage symétrique
ÉCARTEMENTS	de 3,0 à 5,0 mm
FIXATIONS	SCA3525, SBA3932



### MATÉRIAU

Acier inoxydable austénitique A2 | AISI304 et acier au carbone avec zingage blanc.

### DOMAINES D'UTILISATION

Utilisation en extérieur. Fixation de lames en bois ou en WPC sur une sous-structure en bois, WPC ou aluminium. Convient pour les classes de service 1-2-3.

## GÉOMÉTRIE

### GAP 3 A2 | AISI304

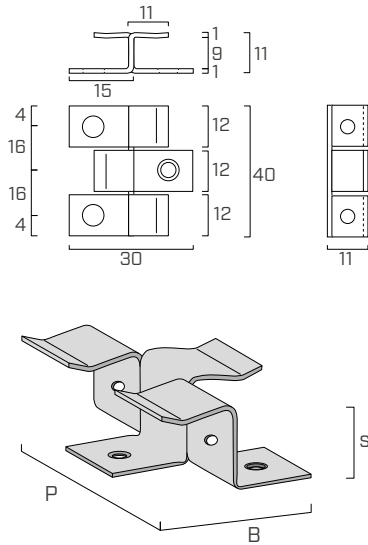

### GAP 4

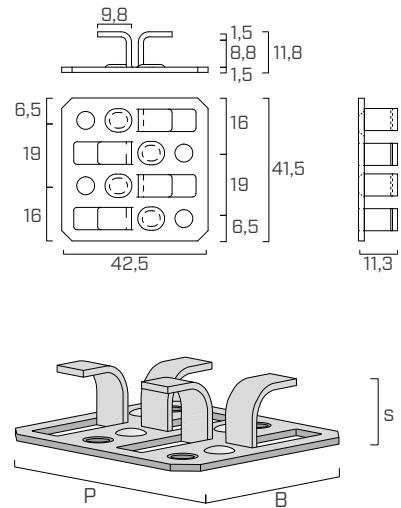

## CODES ET DIMENSIONS

### GAP 3 A2 | AISI304



CODE	matériau	P x B x s [mm]	pcs.
<b>GAP3</b>	A2   AISI304	40 x 30 x 11	500

### SCA A2 | AISI304

fixation sur bois et WPC pour GAP 3

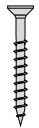

d <sub>1</sub> [mm]	CODE	L [mm]	pcs.
<b>3,5</b>	<b>SCA3525</b>	25	500
<b>TX 10</b>	<b>SCA3535</b>	35	500

### SBN A2 | AISI304

fixation sur aluminium pour GAP 3



d <sub>1</sub> [mm]	CODE	L [mm]	pcs.
<b>3,5</b>	<b>SBNA23525</b>	25	1000
<b>TX 15</b>			

### GAP 4

CODE	matériau	P x B x s [mm]	pcs.
<b>GAP4</b>	acier galvanisé	41,5 x 42,5 x 12	500

### HTS

fixation sur bois et WPC pour GAP 4

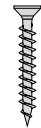

d <sub>1</sub> [mm]	CODE	L [mm]	pcs.
<b>3,5</b>	<b>HTS3525</b>	25	1000
<b>TX 15</b>	<b>HTS3535</b>	35	500

### SBN

fixation sur aluminium pour GAP 4



d <sub>1</sub> [mm]	CODE	L [mm]	pcs.
<b>3,5</b>	<b>SBN3525</b>	25	500
<b>TX 15</b>			



## WOOD PLASTIC COMPOSITE (WPC)

Convient pour la fixation de lames WPC. Fixation possible également sur de l'aluminium avec la vis SBN A2 | AISI304.

## ■ GÉOMÉTRIE DE LA RAINURE GAP 3

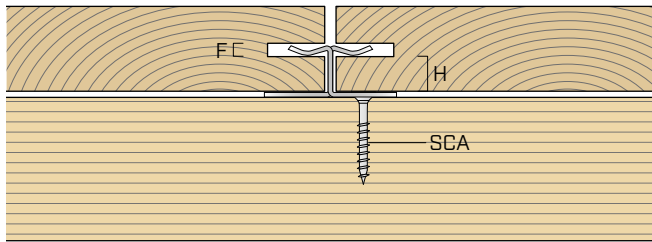

### RAINURE SYMÉTRIQUE

Épaisseur min.	F	2 mm
Hauteur min recommandée GAP 3	H	8 mm

## ■ INSTALLATION GAP 3

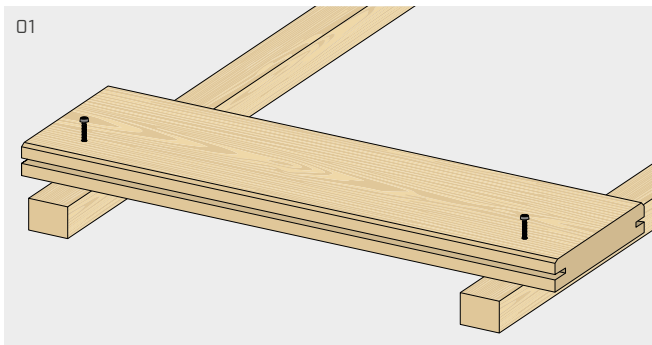

01 Première lame de terrasse : vissage apparent ou vissage invisible grâce aux accessoires spécifiques.

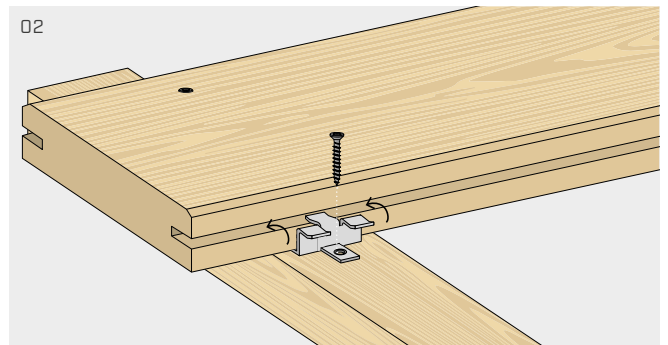

02 Insérer le connecteur GAP3 dans la rainure de manière à ce que la dent centrale du clip adhère au fraisage de la lame.

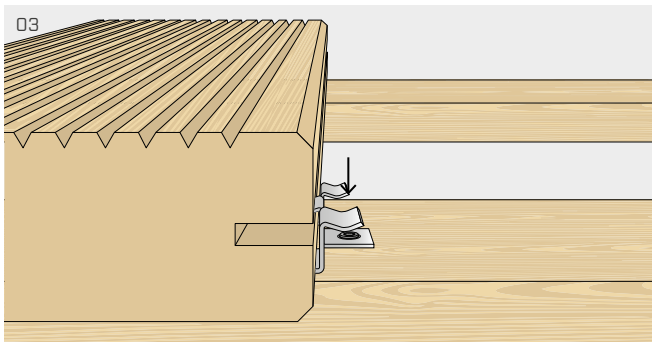

03 Fixer la vis dans le trou central.

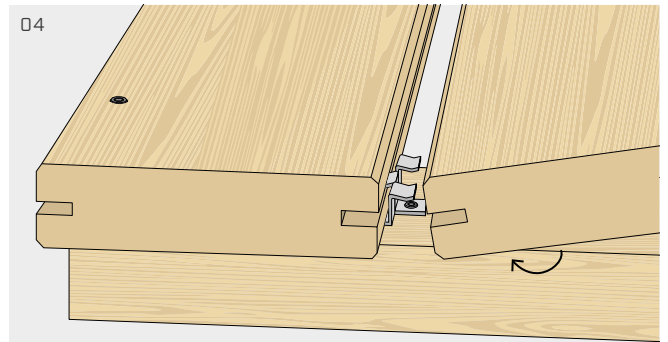

04 Placer la lame suivante en l'encastrant dans le connecteur GAP3 de manière à ce que les deux dents adhèrent au fraisage de la lame.

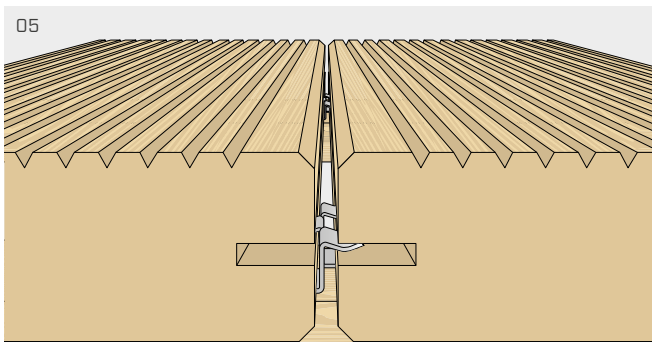

05 Resserer les deux lames à l'aide de la presse CRAB MINI jusqu'à obtenir un écartement de 3 ou 4 mm entre les lames en fonction des exigences esthétiques (voir produit page 334).

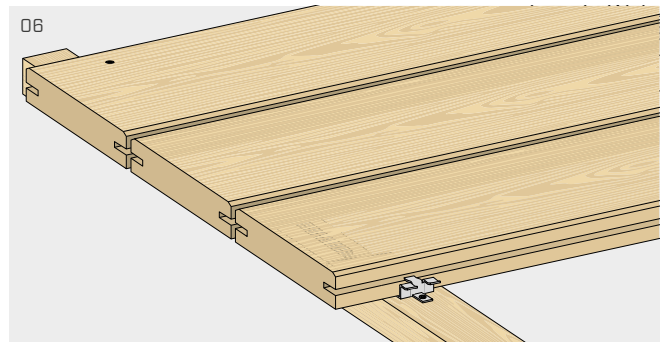

06 Répéter la même opération sur les lames suivantes. Dernière lame : répéter l'opération n° 01.



## GÉOMÉTRIE DE LA RAINURE GAP 4

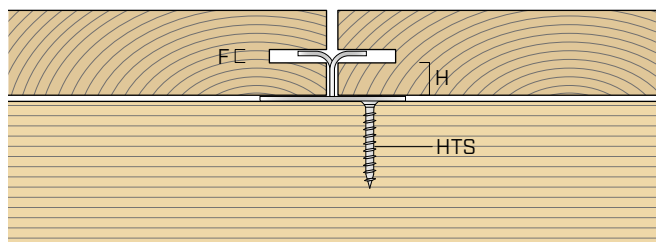

### RAINURE SYMÉTRIQUE

Épaisseur min.	F	2 mm
Hauteur min recommandée GAP 4	H	7 mm

## INSTALLATION GAP 4

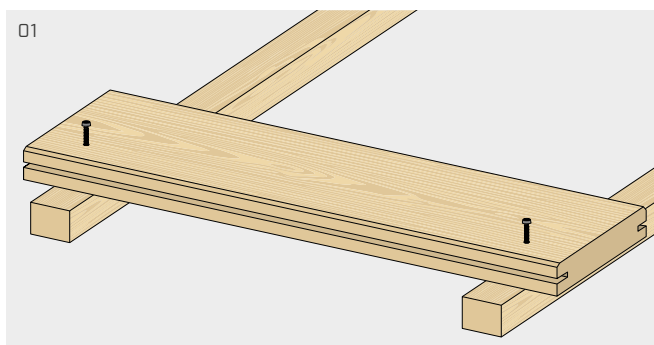

01  
Première lame de terrasse : vissage apparent ou vissage invisible grâce aux accessoires spécifiques.

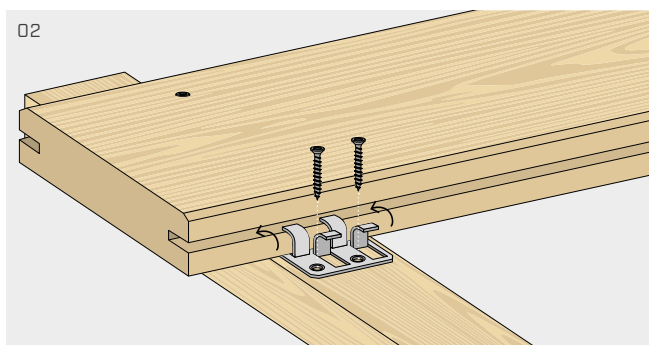

02  
Insérer le connecteur GAP4 dans la rainure de manière à ce que la dent centrale du clip adhère au fraisage de la lame.

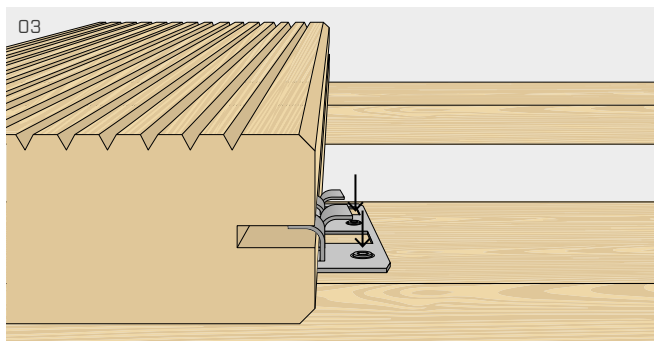

03  
Fixer les vis dans les deux trous disponibles.

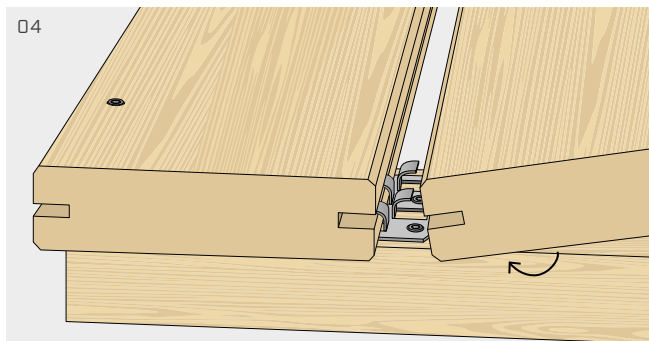

04  
Placer la lame suivante en l'encastrant dans le connecteur GAP4 de manière à ce que les deux dents adhèrent au fraisage de la lame.

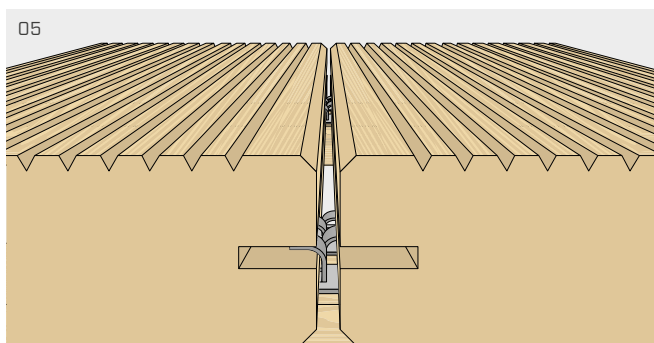

05  
Resserrer les deux lames à l'aide de la presse CRAB MINI jusqu'à obtenir un écartement de 3 ou 4 mm entre les lames en fonction des exigences esthétiques (voir produit page 334).

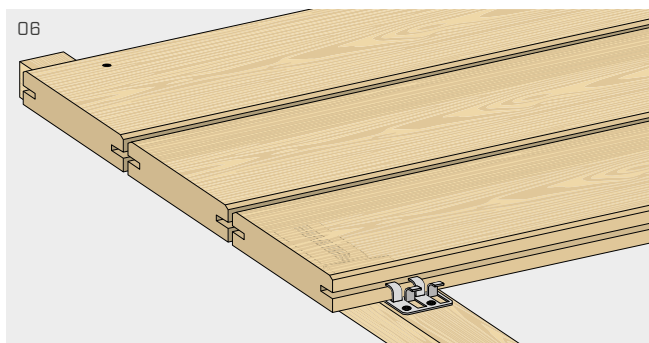

06  
Répéter la même opération sur les lames suivantes.  
Dernière lame : répéter l'opération n° 01.